

THEO A

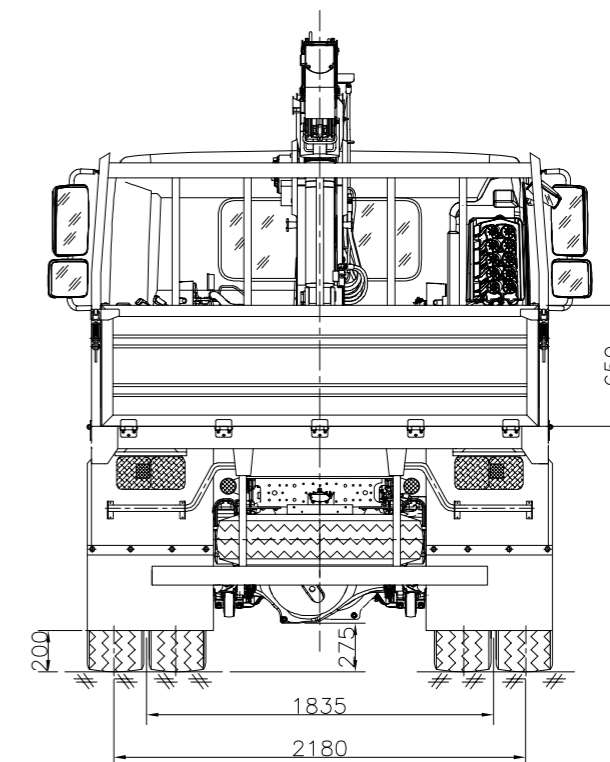
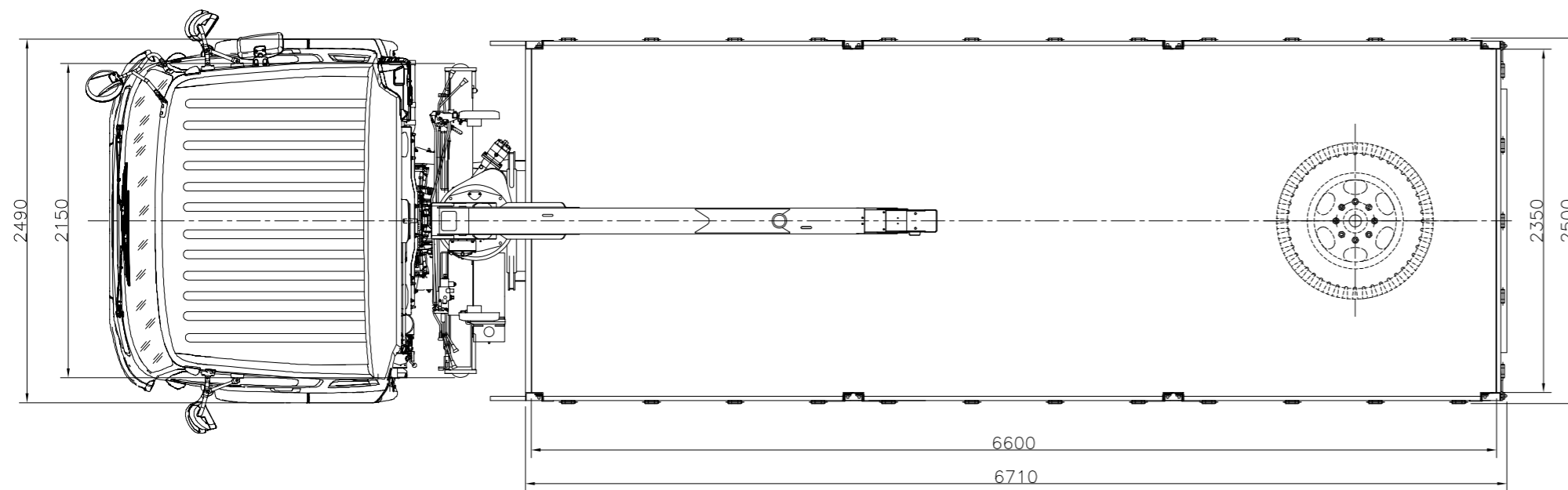

ĐƠN VỊ THIẾT KẾ

Ghi chú:

- Xe ô tô tải có cần cẩu
- Khối lượng hàng hoá chuyên chở: 7300 kg
- Sơn theo maket trắng đỏ, logo Sơn Hà

					THIẾT KẾ KỸ THUẬT Ô TÔ TẢI CÓ CẦN CẦU TRÊN CƠ SỞ Ô TÔ SÁT XI TẠI HINO FG8JP7A-F LẮP CẦU TM-ZE304MH			
					TỔNG THỂ Ô TÔ THIẾT KẾ		00 00 000	
							Khối lượng	
S.d	S.lg	Số tài liệu	Chữ ký	Ngày	Phương án tôn bọc ngoài		Tờ số: 01	
Chức danh		Họ và tên	Chữ ký	Ngày				
Thiết kế								
Người vẽ								
Kiểm tra								
Duyệt								

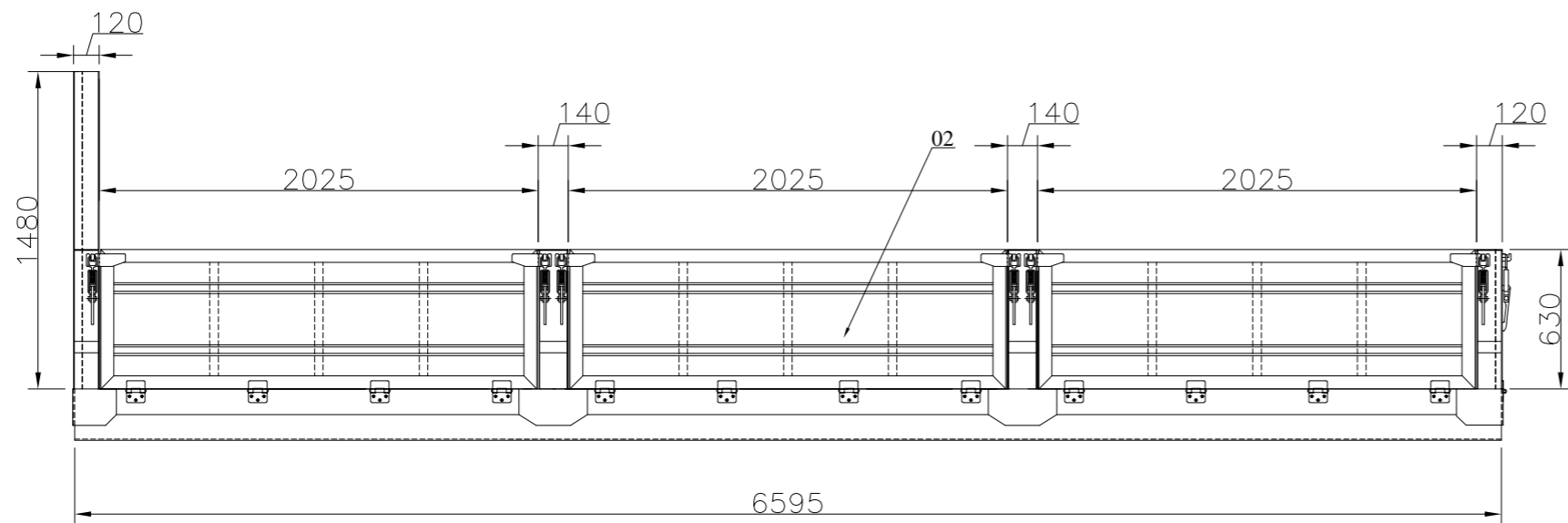

A ←

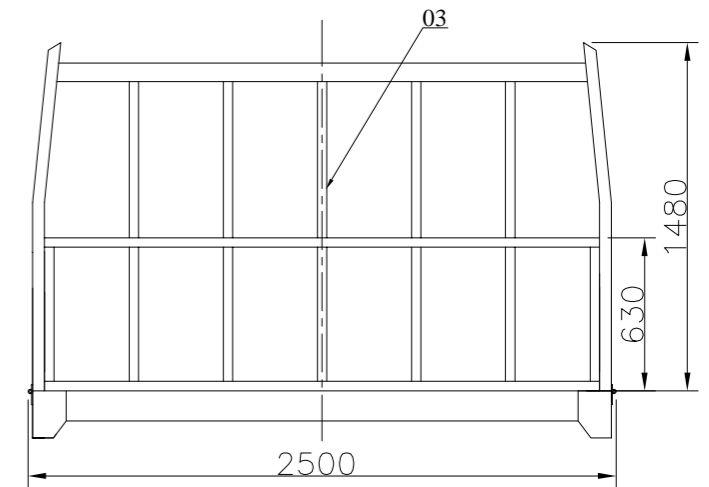

Theo A

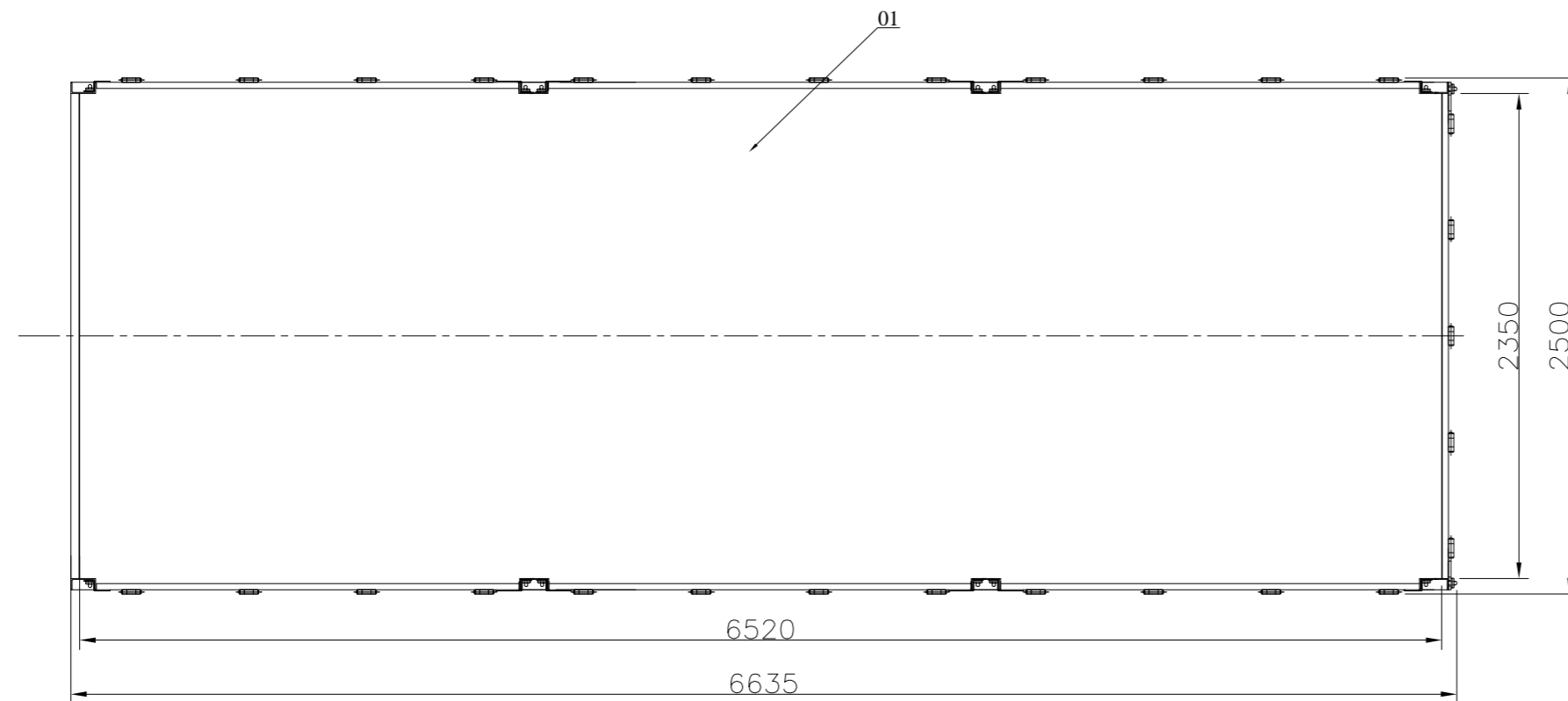
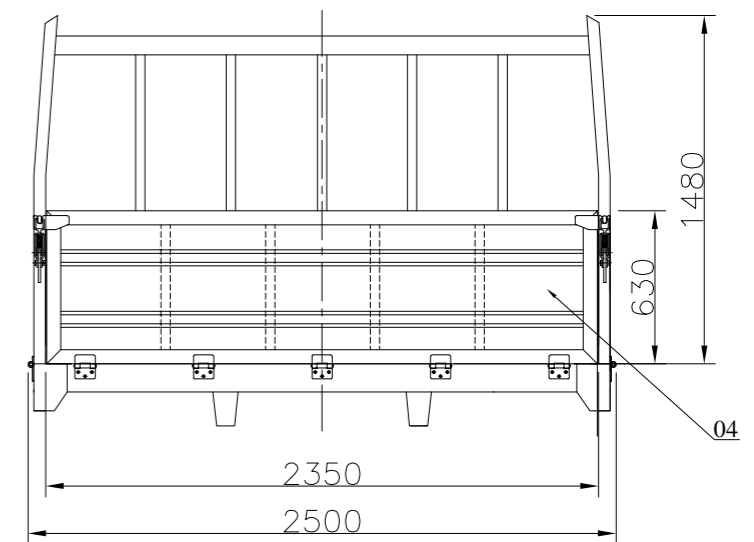

Ghi chú:

- Dầm dọc: sắt U140
- Dầm ngang: sắt U100
- Tôn sàn: tôn nhám dày 3mm
- Xương thành bên, thành sau: hộp 30x60x1,4mm; hộp 20x40x1,4mm; hộp 20x20x1,1mm
- Xương thành trước: hộp 40x80x1,4mm; hộp 40x40x1,4mm
- Phụ kiện tai khoá, khoá lò xo, bản lề: mạ kẽm
- Sơn chống rỉ 2 lớp và sơn màu trắng đỏ theo maket logo Sơn Hà
- Bộ cầu rời: sắt U80x80x6mm; gân tăng cứng bộ cầu : sắt dày 7mm

					THIẾT KẾ KỸ THUẬT ÔTÔ TẠI CƠ CÁN CẦU TRÊN CƠ SỞ Ô TÔ SẮT XI TẠI HINO FG8JP7A-F LẮP CẦU TM-ZE304MH			
					TỔNG THỂ THÙNG HÀNG		00 00 000	
S.d	S.lg	Số tài liệu	Chữ ký	Ngày			Khối lượng	Tỉ lệ
Chức danh		Họ và tên		Chữ ký	Ngày			
Thiết kế								
Người vẽ								
Kiểm tra								
Duyệt								
						Phương án tôn bọc ngoài		